

ナノ粒子大量生産用 分散機

MAX ナノ・ゲッター[®] HFM

MAX NANO GETTER[®]

素材をファイン化

高品質・高精度に

ナノメートルサイズまで分散が可能

- 理想的なビーズの動きで
マイルド分散[®] を実現
- 高品質・高精度な
ナノ粒子の大量生産が可能
- 確実なビーズ分離と
マイクロビーズの安定使用
- 選べるタイプで
運転条件が大幅にアップ

HFM4



見えないことで、未来を拓く

アシザワ・ファインテック株式会社

高品質の分散を実現！ 幅広い事例に対応いたします

マイルド分散[®]でお客様の高度なご要望にお応えいたします！

分散工程は凝集体を一次粒子まで分散することが目的ですが、過剰なエネルギーを投入すると一次粒子は粉碎されます。また、粒子の新表面が活性化した状態となり、活性表面同士の粒子間の相互作用が増加され、これが再凝集を引き起こします。エネルギーを制御しながら分散することで、過分散を起こさな

い分散方法「マイルド分散」に特化した『MAXナノ・ゲッター』は、周方向と軸方向とのバランスが取れたビーズの「転がる力」によって、粒子とビーズのせん断力が制御されたビーズミルです。『MAXナノ・ゲッター』は、過分散を抑制し粒子にダメージを与えることなく、ナノサイズまでの分散が可能となりました。

マイルド分散[®]とは

一次粒子のサイズ、形状、結晶構造、表面状態などを維持したまま分散させる技術です。

マイルド分散[®]のメリット

粒子の特性維持

再凝集抑制

分散剤量を削減

マイルド分散[®]

過分散を抑制し、粒子にダメージを与えることなく、高品質・高精度に微細化する。

分散イメージ

従来の分散

過分散により、粒子がダメージを受けやすくまた凝集しやすくなる。製品の特性も損なわれやすい。

分散イメージ

「マイルド分散[®]」はアシザワの登録商標第4891867号です。

針状を維持した分散事例 対象物：酸化チタン

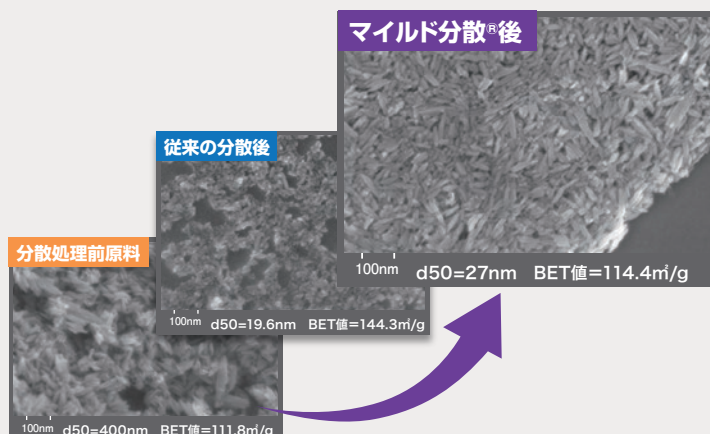

粒子の特性を維持 <X線回折結果>

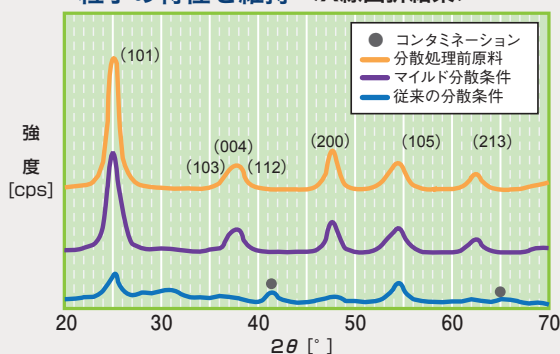

MAXナノ・ゲッター® HFM ラインナップ

HFM

駆動軸
2軸

2軸遠心分離機構

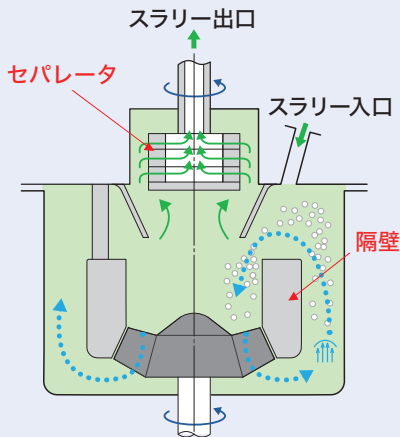

⇒理想的なビーズ流動(らせん層流)により、マイルド分散が可能

- 高品質・高精度にナノサイズへの分散が可能
- 2軸遠心分離機構により、確実なビーズ分離が可能
- ラボ機からのスケールアップが容易

今までの実績を元に新タイプで運転条件を拡充!

HFM-E 遠心分離強化型

駆動軸
2軸

2次アジテータの追加

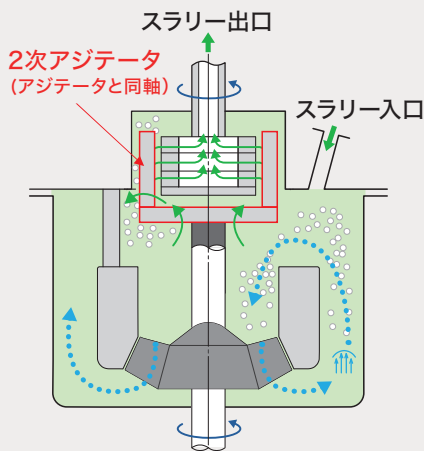

⇒ビーズ分離能力の向上により、大流量運転が可能
ホイール付近へのビーズの偏析を低減

- 運転条件幅が拡充(大流量運転や低周速運転などが可能)
- 理想的なビーズ分布でφ0.015~0.5mmビーズの使用可能

HFM-S 固定スクリーン型

駆動軸
1軸

固定スクリーンの追加

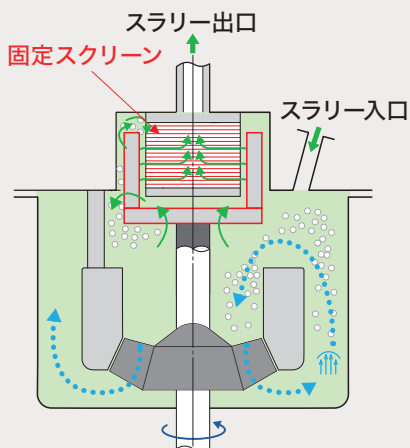

⇒理想的なビーズ流動(らせん層流)を維持したまま高粘度スラリーへの対応が可能

- 遠心分離強化型に比べ部品点数が少なく安価
- 遠心分離強化型よりも対応粘度幅が広い(~300mPa·s)
- φ0.1~0.5mmビーズの使用可能

紹介 (生産機スケール)

壊れやすい物質の分散例

対象物：カーボン 用途：電池用導電助剤

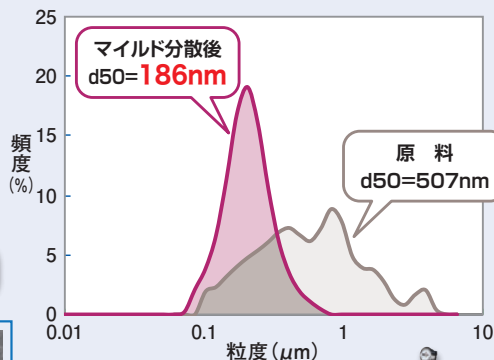
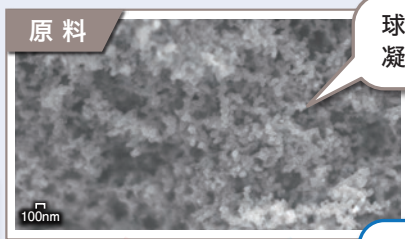

球状を
保ったまま
分散

マイルド分散®

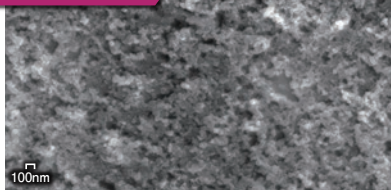

球状が潰れた状態

従来の分散

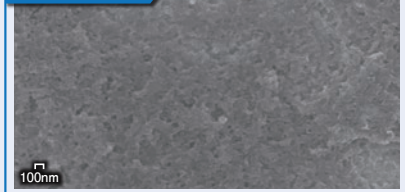

HFM8



- ・2次アジテータにより分散テストの幅がさらに向上！
- ・固定スクリーン型の使用で取り扱い困難だったスラリーの処理が可能！

φ0.1mm 流量と圧力の関係

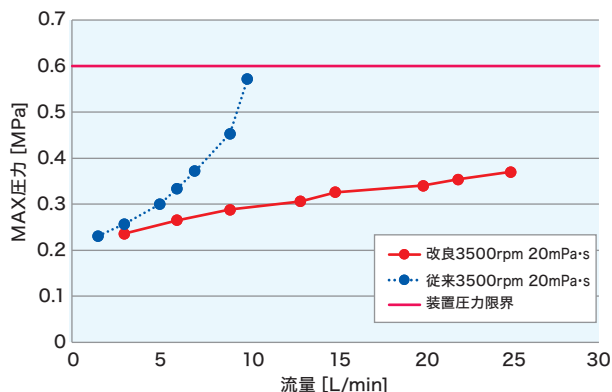

φ0.05mm 流量と圧力の関係

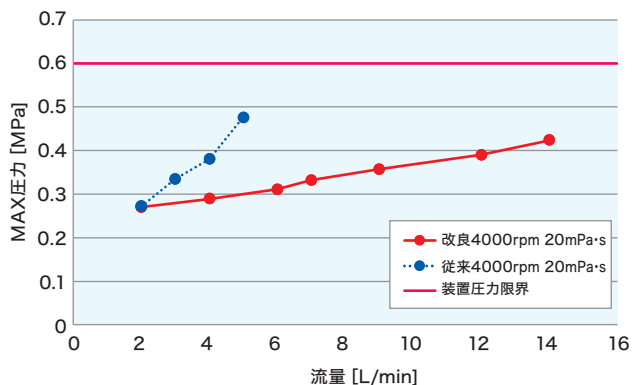

使用ビーズ径：φ0.05、0.1mmPSZ
アジテータ周速：8m/s
ホイール回転数：～4000rpm

対象物：CMC水溶液
スラリー粘度：20[mPa·s]@1000[1/s]、25[°C]

流量と圧力の関係

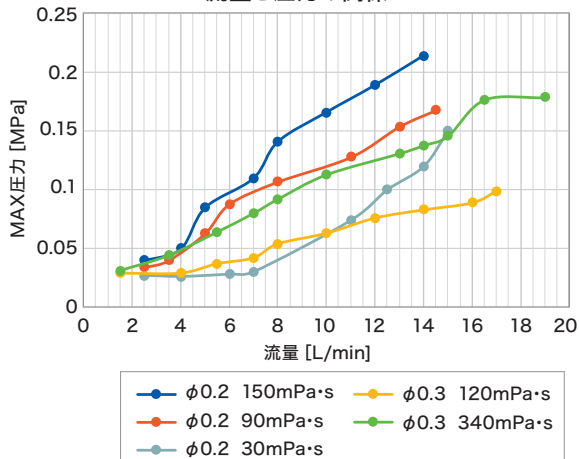

流量と動力の関係

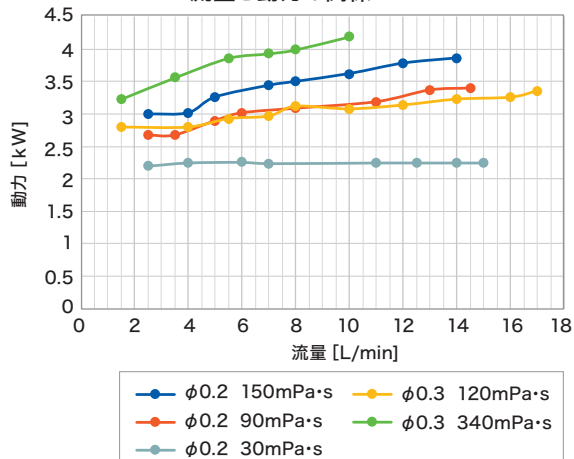

周方向と軸方向のバランスを考慮した『らせん層流』によって
理想的なビーズの動きが生まれ、ダメージレス・高品質な分散を実現しました

理想的なビーズの動きを実現

理想的なビーズの動きは… ● 粉碎室内にビーズが均一に滞在する
● 過分散させない（強シエアをかけずに、効率よく粒子と接触）

コンタミネーションの抑制

摩擦・コンタミネーション抑制には、無駄なエネルギーを使わない効率のよいミルを選定することが重要です。理想的なビーズの動きにより、ビーズのエネルギー効率が高く、コンタミネーションにつながる無駄なエネルギーがありません。それにより、発熱や摩擦、コンタミネーションを抑制します。

MAXナノ・ゲッター[®]のビーズの動き ビーズの「転がる力」で粒子を分散

過分散を抑制し、粒子にダメージを与えることなく、高品質・高精度に微細化する。

理想的なビーズの動きを実現

『らせん層流』



粉碎室内
ビーズの動き

粉碎室内のエネルギーが均一で「分散」に最適な形状

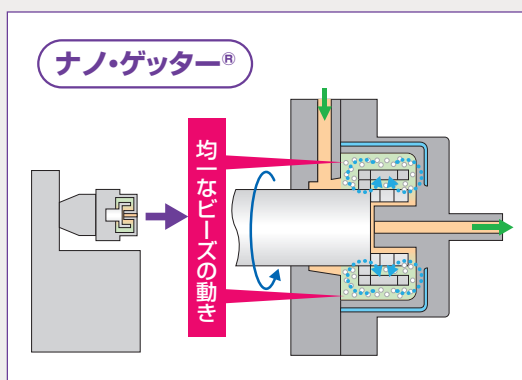
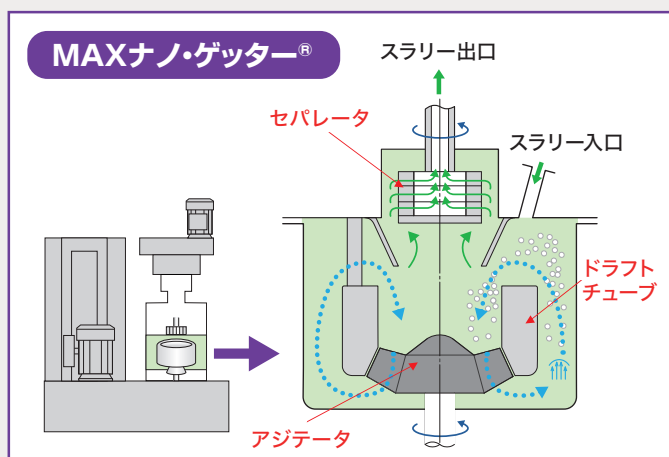

MAXナノ・ゲッター[®]/ナノ・ゲッター[®]で実現!

透明性が要求される光触媒（酸化チタン）のマイルド分散[®]例



濃度…全て同様 1次粒子径=30ナノ

※微細処理1年後に撮影

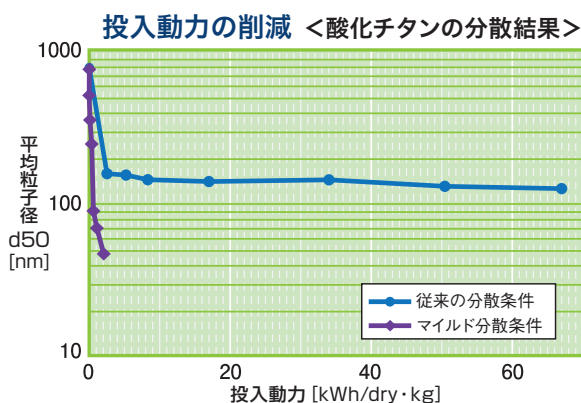

ラボ機から大型生産機まで豊富なラインナップ

小型機 誕生

ナノ粒子生産 循環型 小型機

MAXナノ・ゲッター® HFM06

- 循環型で必要サンプル量 3.0L
- スクリーンレスで使用可能ビーズ径 $\phi 0.015 \sim 0.5 \text{mm}$
- 生産機へのスケールアップが容易

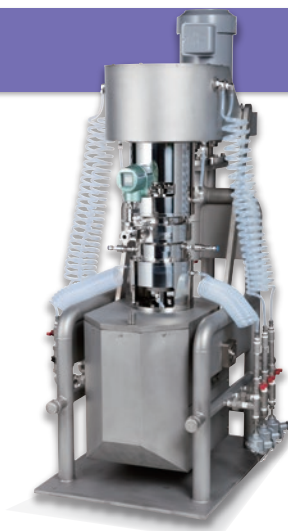

仕様

	MAXナノ・ゲッター HFMシリーズ							
	HFM02 (バッチ式)	HFM06	HFM4/8		HFM20	HFM50	HFM8	
							HFM-E	HFM-S
粉碎室容量(L)	0.2	0.63	3.1	6.9	17	50	5.61	
アジテータ用電動機(kW)	2.2	3.7	11		30	30~55	15	
セパレータ用電動機(kW)	—	2.2	3.7		11	15	5.5	—
寸法 (mm) (WxD×最大全高H)	400×550×600	700×900×1500	1200×1200 ×2300		2500×2000 ×2800	3000×2500 ×3400	1200×1200 ×2300	1200×600 ×2300
重量(kg)	40	500	1300		2500	3200	1300	1100
使用可能ビーズ (mm)	$\phi 0.015 \sim 0.2$	$\phi 0.015 \sim 0.5$				$\phi 0.015 \sim 0.5$		
ビーズ分離機構	—	別駆動 遠心分離セパレータ				遠心分離セパレータ		固定スクリーン
接液部材質	セラミックス、樹脂	セラミックス、SUS、耐摩耗鋼、樹脂				セラミックス・樹脂		

※数値は代表的な例で、仕様は予告なしに変更することがあります。



ナノ粒子向け 分散機

ナノ・ゲッター®

仕様

	ナノ・ゲッター DMRシリーズ		
	DMS65	DMR/S110	DMR/S180
粉碎室容量(L)	0.12	0.45	2.1
アジテータ用電動機(kW)	2.2	3.7	11
セパレータ用電動機(kW)	—	—	—
寸法 (mm) (WxD×最大全高H)	400×550 ×600	1000×1000 ×1000	1100×1300 ×1900
重量(kg)	40	350	800
使用可能ビーズ (mm)	$\phi 0.03 \sim 0.3$	$\phi 0.03 \sim 0.5$	
ビーズ分離機構	遠心分離ホイール*		
接液部材質	セラミックス	セラミックス、SUS、耐摩耗鋼、樹脂	

※オプションでスクリーン取り付け
数値は代表的な例で、仕様は予告なしに変更することがあります。

- オプションでスクリーン取り付け可
- シンプル構造により抜群の洗浄性を実現
- メンテナンスが容易

用途

- 光学材料・フィルム ■ 顔料 ■ 化粧品 ■ 積層コンデンサ
- 染料 ■ 光触媒 ■ 半導体用研磨剤 ■ 磁気記録材料
- 液晶カラーレジスト ■ 電池材料 ■ その他 ナノ粒子全般

見えないことで、未来を拓く

アシザワ・ファインテック株式会社

本社・工場・実験室 〒275-8572 千葉県習志野市茜浜1-4-2 TEL 047-453-8111 FAX 047-453-8378

大阪支店・実験室 〒564-0082 大阪府吹田市片山町4-15-13 TEL 06-6389-7700 FAX 06-6389-7710



Webへ

<https://www.ashizawa.com> E-mail sal@ashizawa.com